

BÀI GIẢNG

THIẾT BỊ

MAY



THIẾT BỊ Ở KHÂU HOÀN TẤT

+ Máy và thiết bị ủi.

+ Máy giặt.

+ Máy ly tâm.

+ Máy xấy.

Máy và thiết bị ủi.

Dùng để tạo độ phẳng cho sản phẩm sau khi may.

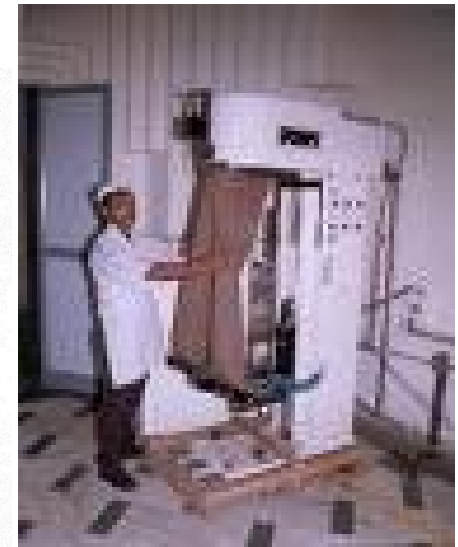
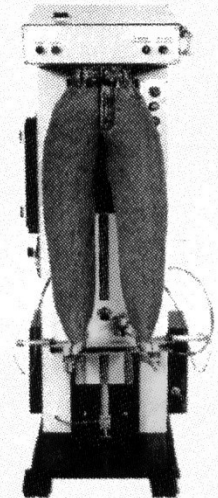
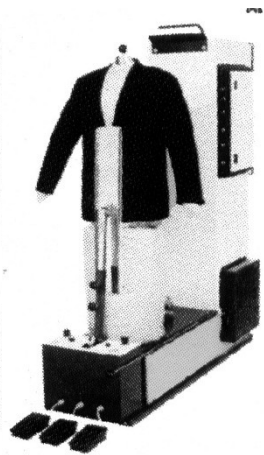
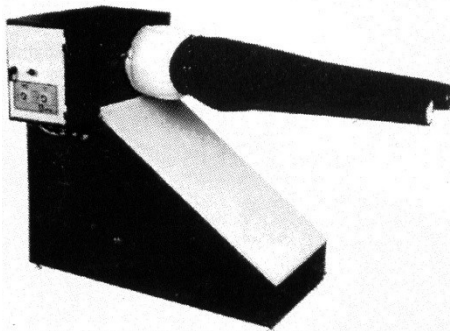
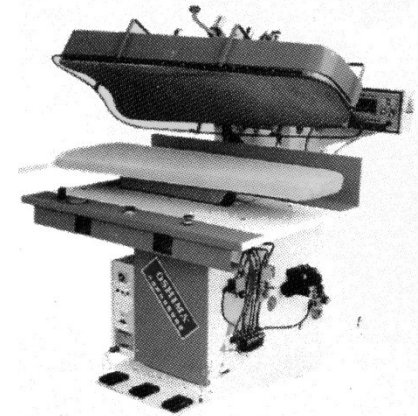

Máy giặt.

Dùng để làm sạch hoặc tạo nét
mỹ thuật trên sản phẩm

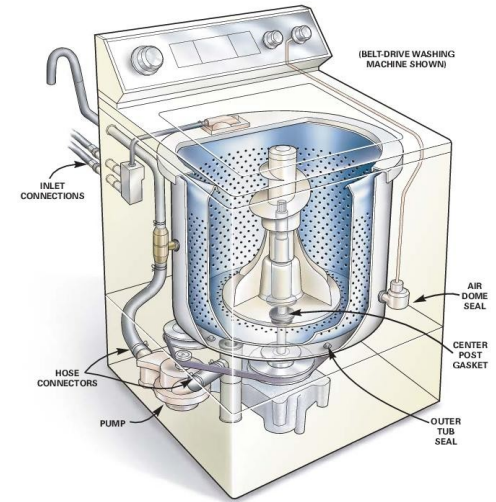

Máy ly tâm.

Dùng để làm ráo nước sau khi giặt.



Máy sấy.

Dùng để làm khô sản phẩm sau khi giặt.

1. Máy sấy dùng điện trở, Gas.

2. Máy sấy dùng hơi nước.

3. Máy sấy dùng hồng ngoại.

4. Máy sấy dùng vi sóng.



THIẾT BỊ Ở KHÂU GIA CÔNG CHÍNH

Ngoài máy may, trong khâu gia công chính ta còn có các thiết bị như:

Máy khâu

Về nguyên lý thì máy khâu là một dạng máy may

Máy đóng nút – khoen kim loại.

Máy đóng nút – khoen kim loại có hai dạng dẫn động:

+ Dẫn động bằng khí nén.

+ Dẫn động bằng cơ khí (cơ cấu cam hoặc cơ cấu tay quay con trượt)

Máy thêu.

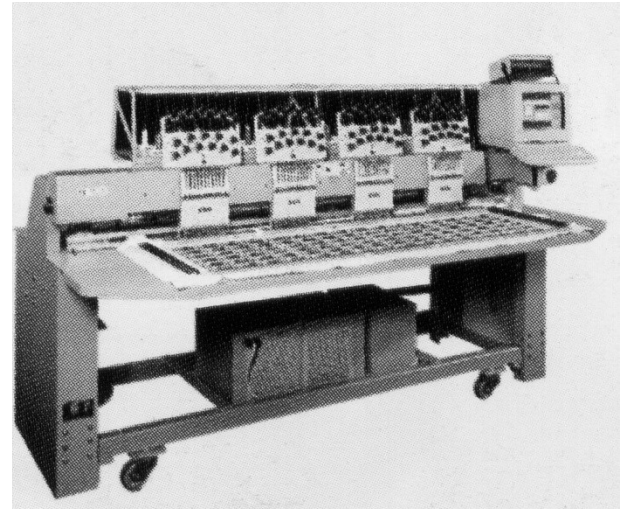

Máy đóng nút, đóng khoen kim loại.



Kết cấu các bộ phận máy đóng nút kim loại

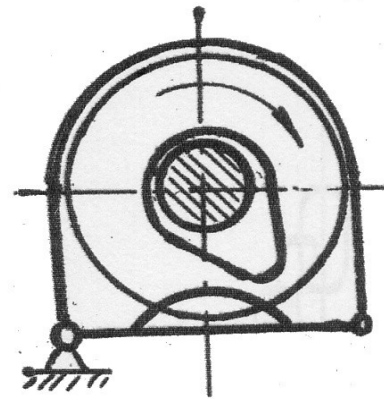
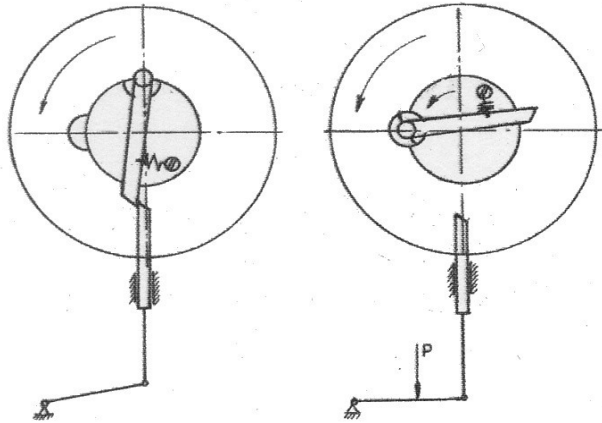
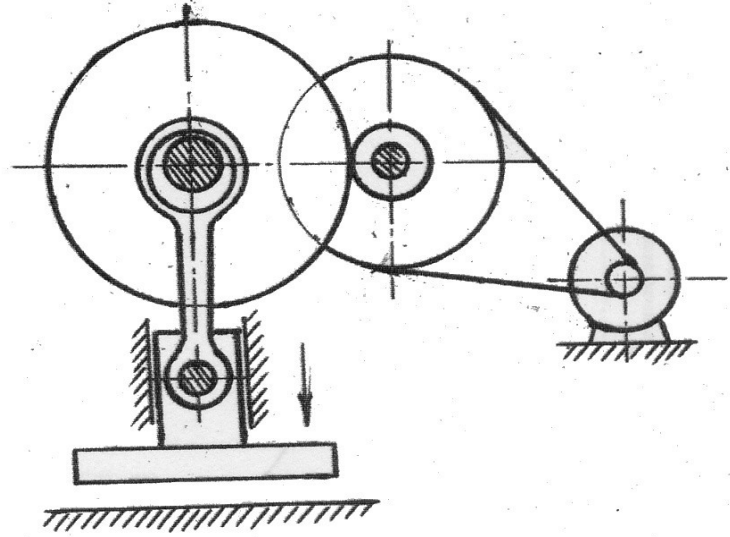
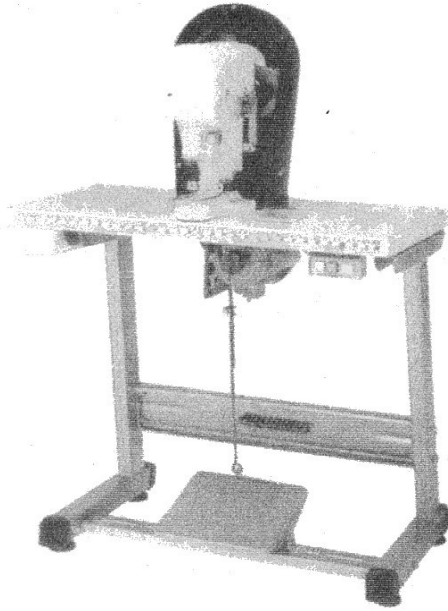

THIẾT BỊ PHỤ TRỢ

Thiết bị dùng để gia công một số công đoạn gia công bằng tay số lượng không lớn hoặc không thường xuyên. Ví dụ: máy lộn cổ áo, máy lộn măng sét, máy xén biên, . . .



Máy đánh dầu.

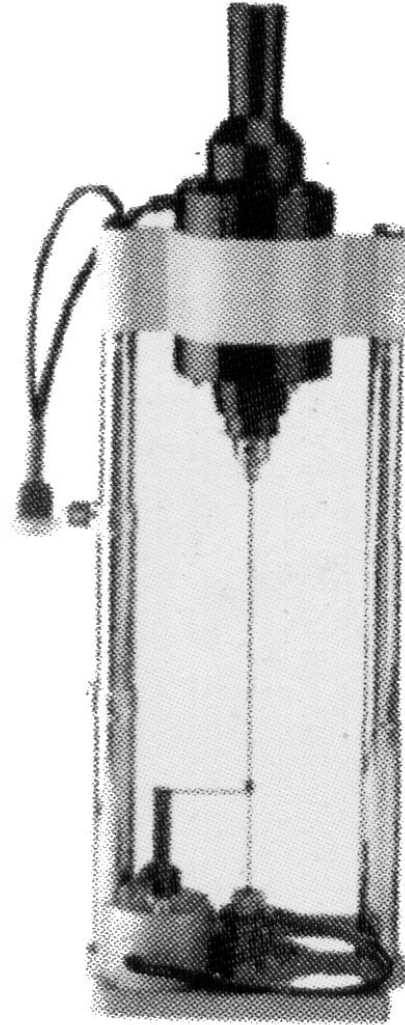

Máy cắt băng

